

お買い上げいただき  
ありがとうございます  
本製品の組立てご使用前に  
必ず本取扱い説明書をお読みください。  
保存しておいて下さい。

# 小型長方形 メタルフレームプール

450cm X 220cm X 84cm



イメージ図。

他の INTEX 製品もお試しく下さい。空気プール・プールアクセサリ  
ー・室内玩具・エアベッド・ボートは店舗又は弊社ウェブサイトを  
ご覧ください。

弊社は、製品改良のため予告なしに製品を変更する場合があります。  
又仕様及び外観を変更する場合がありますのでご了承ください。

**INTEX**® ©2024 Intex Marketing Ltd. - Intex Development Co. Ltd. - Intex Recreation Corp. All rights reserved/Tous droits réservés/Todos los derechos reservados/Alle Rechte vorbehalten. Printed in China/Imprimé en Chine/Impreso en China/Gedruckt in China.

®™ Trademarks used in some countries of the world under license from/®™ Marques utilisées dans certains pays sous licence de/ Marcas registradas utilizadas en algunos países del mundo bajo licencia de/Warenzeichen verwendet in einigen Ländern der Welt in Lizenz von/Intex Marketing Ltd. to/à/a/an Intex Development Co. Ltd., Hong Kong & Intex Recreation Corp., P.O. Box 1440, Long Beach, CA 90801 • Distributed in the European Union by/Distribué dans l'Union Européenne par/Distribuido en la unión Europea por/ Vertrieb in der Europäischen Union durch/Intex Trading B.V., Ettenseweg 46, 4706 PB Roosendaal - The Netherlands • Distributed in the UK by Unitex Service (UK) Limited, 21 Holborn Viaduct, London EC1A 2DY, UK.  
www.intexcorp.com

## もくじ

使用上の注意 / 安全にお使いいただくために .....	3-4
部品説明 .....	5
組立て説明 .....	6-9
プールメンテナンスと水質管理 .....	10
冬の準備 .....	11
長期保管および水抜き .....	12
プール使用の安全ガイドライン .....	13
トラブルシューティング .....	13
保証について .....	14

### はじめに：

Intex 社のプールをお買い上げいただきありがとうございます。プール組立前に取扱説明書をお読みください。取扱説明書は、安全にご家族と楽しんでいただくためのものです。プールの組立には 2-3 人で行うことをお勧めします。

組立てに工具は必要ありません。

## 安全にお使いいただくために

プール組立前に取扱説明書を読んでいただき、指示に従ってください。

### ▲ 注意

- お子様やお体の不自由な方のプールの使用には、常時大人の監視が必要です。
- 安全のため門や安全柵を設けて、未使用のプールに見知らぬ人が侵入しないようにしてください。
- お子様やペットがプールに入らないように安全柵を設置してください。
- プールや付属品の組立・解体は必ず大人が行ってください。
- プールへの飛び込み・ジャンプ・滑り込み等は危険ですので決してしないでください。
- プールの設置場所の地盤が傾斜してたり狭い場所に設置した場合、プールの破損の原因になります。プールで遊んでる人が流されたり、押し出される危険性がありますので注意してください。
- プールのリング部分やへりにより掛かったり、またがったり、押し込んだりすると、プールの水が氾濫したり、ケガへの危険があります。プールのへりに座ったり、登ったり、またがったりしないでください。
- 使用しない時は、プールの中・周辺におもちゃや救命具を置いたままにしないでください。お子様がプールの中に興味を引かせないようにしてください。
- プールの3～4m以内にお子様登って遊ぶようなおもちゃ・イス・テーブルを置かないでください。
- 緊急救命具はプールの周辺に置き、緊急連絡先をプールの近くの電話の見えるところに貼ってください。
- 一人泳ぎは危険ですので複数の人と泳ぐようにしてください。
- プールは常にきれいに、清潔に保ってください。プール底が常に透き通って見える状態にしてください。
- 夜間使用で泳ぐ場合は、安全標示・はしご・プール底及び周辺がはっきり見えるように照明を設置して照らしてください。
- アルコールの飲用・薬の服用時はプールに絶対に入らないでください。
- プールカバーの掛かっているプールは、カバーに巻き込まれて溺れたり、思わぬ事故に原因になります。お子様を近づけないようにしてください。
- プールカバーは、使用前に全てを取り外してください。プールカバーの中を覗いたりしないでください。
- プール使用中は、プールにカバーをかぶせないでください。
- 転んだり、滑ったりして大ケガの原因になりますので、プールやプール周辺には障害物を置かないでください。
- プールの水を常に清潔・衛生に保つことは、水からの感染症を防止します。プールの水は飲用しないでください。常に衛生面には十分配慮してください。
- プールは消耗品です。劣化による破損の原因を進め、プールから大量の水が流出する原因になりますので、常に正しいメンテナンスを行ってください。
- 本製品プールは屋外でのみ使用してください。
- 冬の数ヶ月間など長期間プールを使用しないときは、適切な耐寒準備、または保管を行ってください。「冬の準備」または「長期保管および水抜き」のセクションを参照してください。
- プール使用中は、毎日フィルターポンプで循環して水を入れ替える必要があります。フィルターポンプの操作時間はフィルターポンプの説明書を参照してください。

プール周辺の安全柵は監視員の代わりにはなりません。大人の方が監視員・救助員としての監視してください。プールを使用する特にお子様の安全を守るようにしてください。

物的破損、大ケガ、死亡事故を発生を避けるために、これらの注意事項を守ってください。

#### 忠告：

本製品プール所有者は、各自治体や自国の法律に従ってお子様のための安全策、照明等を施さなければなりません。

## 安全にお使いいただくために

プール組立前に取扱説明書を読んでいただき、指示に従ってください。これらの注意事項、取扱説明、安全ガイドラインは、水に関する遊戯の一般的危険に対処するものですが、全ての危険な状況に対応することはできません。水で遊んで楽しんでいる最中でも、常に注意深く、一般的な認識力、適切な判断を持ち合わせてください。保存しておいて下さい。箱の注意事項を読んでいただき、今後の参考のためにも、きちんと保管してください。製品上の警告も見るようにしてください。

### 一般

- 錆のあるピン、ボルト、もしくはネジがないか確認してください。けがをしないためにも、周辺の地面に破片や鋭利な物を放置しないでください。

### 泳げない人への安全性

- 常に大人の監視の下、遊泳が不得意な人や泳げない人へ目を離さずに注意深く監視を行ってください。（5歳以下の子供は、溺れる危険性がとても高いです。）
- プール使用中は、監視することができる大人の方を決めて、常に監視を行ってください。
- 泳ぎが不得意な人、泳げない人は、プール使用中は救命用具を着用してください。
- プールを使用しない時、監視する人がいない時は、プールに子供たちを近づけないためにプールや周辺の玩具を片付けてください。

### 安全設備

- 不審者のプールへの浸入を防ぐために、安全柵（出入口等はきちんと閉めてください）を設置することをお勧めします。
- 安全柵、プールカバー、プールアラーム、類似の安全装置は、安全使用への警告、補助具ではありますが、大人の方の監視の代わりにはなりません。

### 安全対策

- プールに救命道具（救命浮輪等）を常備することをお勧めします。
- プールの近くに電話を置き、緊急連絡先を備えてください。

### プールの安全使用

- 子供を含む全ての使用者は、遊泳方法を学ぶようにしてください。
- 基本的な救命方法（CPR：心肺蘇生方法）学び、定期的に新しい情報を理解するようにしてください。この知識を知っている場合、緊急時の救命が大きく違ってきます。
- 子供を含む全ての使用者は、どのような状況が緊急なのかを認識してください。
- 水が少ない所に跳びこまないでください。大ケガや死亡事故を引き起こす可能性があります。
- プールの安全使用に支障を起こすアルコールの飲用、薬の服用時は、プールに入らないでください。
- プールカバーを使用している場合、プールに入る前にカバーを完全に取り外してください。
- プールの水を処理、また正しい衛生維持を実践することで、水を起因する病気を減少させます。ユーザーマニュアルの水処理ガイドラインを参照ください。
- 化学薬品（水処理剤、消毒液等）は、子供の手の届かない場所に保管してください。
- 取外し可能梯子は、水平な場所に設置してください。
- プール側面に記載されている警告と安全標示の指示に従ってください。

## 部品説明

本製品を組立てる前に、中身を調べてから全ての部品を確認してください。

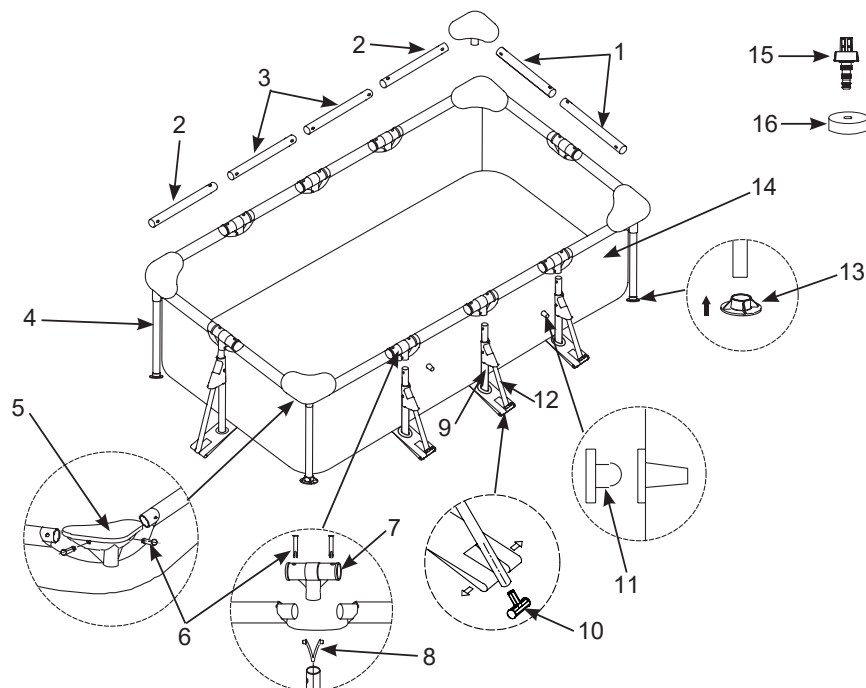

注意：イメージ図。実製品と異なる場合があります。縮尺されています。

No.	部品名	数量	スペア部品番号
1	水平棒 (A)	4	10566
2	水平棒 (B)	4	10567
3	水平棒 (C)	4	10568
4	コーナー用垂直棒	4	10569
5	コーナージョイント	4	10573A
6	ピン (予備 2 個含む)	26	10574
7	T 型ジョイント	8	10575A
8	スプリングピン A	8	10313
9	Y 型ジョイント垂直棒	8	11142
10	「逆 T 字形」側脚エンドキャップ	8	11874
11	帽子型栓	3	10127
12	側脚	8	11876
13	垂直棒エンドキャップ	12	10576
14	プール本体 (排水バルブ含む)	1	10580
15	排水コネクタ	1	10201
16	排水バルブキャップ	1	10649

## プールの組立て

### プール設置場所選びと設置面の案内

#### ▲ 注意

- 安全のため門や安全柵を設けて、未使用のプールに見知らぬ人が侵入しないようにしてください。
- お子様やペットがプールに入らないように安全柵を設置してください。
- プールの設置場所の地盤が傾斜してたり狭い場所に設置した場合、プールの破損の原因になります。プールで遊んでる人が流されたり、押し出される危険性がありますので注意してください。
- 感電の危険性：フィルターポンプの接続は感電の危険性を減らすために、延長コード・タイマー・プラグアダプター・変換プラグを使用しないでください。正確な場所にコンセントを接続してください。コードが芝刈機、電動はさみ、その他機械に破損されない場所に設置してください。詳細注意事項・使用説明は、フィルターポンプの取扱説明書を参照してください。
- 大ケガの危険性：風の強いときにプールを組立てないでください。

#### 屋外でのプール設置場所選びの心がけ：

1. プールを設置する場所は、必ず平らな場所であることを確認してください。斜面や傾斜した場所には設置しないでください。
2. 組立てられたプールの重さに十分耐えられる地盤が堅い場所でなければなりません。ぬかるみ、砂地、柔らかくゆるんだ土壌の上には組立てないでください。
3. 水を入れたプールの重さで崩れてしまうかもしれないデッキ、バルコニー、ベランダ等の上でプールを設置しないでください。
4. お子様プールに登ったりしないために、プールの周囲 1.2m に物を置かないでください。
5. プールの下に草があると底面を傷つけるかもしれません。塩素消毒されたプールの水は周囲の植物を枯らすことがありますので注意してください。
6. 先に雑草を抜いてください。芝生の種類にもよりますが、セント・アウグスチニン、バミューダ種等の草が生えるかもしれません。これら草木が生育するとプール生地が抜けてしまう場合があります。これは製造不良ではありませんので製品保証はできません。
7. プールの使用後又は、長期保管する前にプールの水を排水してください。

## プールの組立て (続き)

本製品プールをお買い上げいただいた場合、Intex Krystal Clear® フィルターポンプとセットでお買い上げいただく場合があります。プール組立後にフィルターポンプを組立てていただきますが、フィルターポンプの組立ては、フィルターポンプ取扱説明書を必ずお読みください。

組立には 30 分間くらい掛かります。(組立時間は、おおよその時間です。個人個人により掛かる時間は異なります。)

1. プール本体生地に穴をあけたりケガの原因になる、石、木の枝、鋭利な物がない、平らな場所に組立てください。
- プール本体、接続ジョイント、支柱等が入ったカートンボックスは、冬の未使用時に収納するために使いますので、箱を開ける時は慎重に丁寧に開封してください。

- 段ボールからライナー (14) を取り出し、ドレンバルブを排水エリアに向けてレジャーシート (付属しない、別売り) の上に広げます。排水バルブの場所は家屋から離れた所にしてください。プール本体を広げた時、壁・フェンス・木等の障害物から 1.5m-2.0m 離れた場所に広げてください。プール本体を広げた後、太陽光でしばらくの間、晒した状態にしてください。これらの注意点は組立てをより簡単にします。2 本のホース接続場所は、電源場所の方向に向けてるようにしてください。

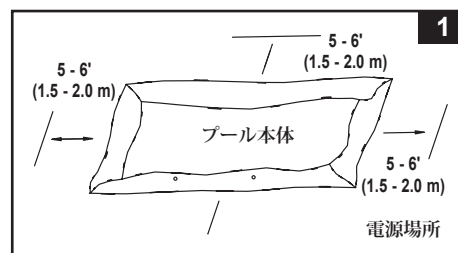

**重要:** プールの組立てには少なくとも 2 人以上で行ってください。プールの破損や水漏れの原因になりますので、プール本体を地面に引きずらないでください。(図 1 参照)。

- プール本体の組立ては、ホース接続場所は電源場所の方向に向けてください。プール外側は、ポンプの電源接続場所の範囲内でなければなりません。

2. カートンボックスから全ての部品を取り出し、部品の組立てに邪魔にならない場所に置いてください。部品リストで部品を確認して、部品数量も確認してください。(図 2 参照)。  
**重要:** 数量が足りない場合は、組立て始めないでください。部品の調達はカスタマーサービス・販売店・輸入元に連絡してください。

全ての部品の数量確認後、不足がない場合は、プール本体の邪魔にならない場所に部品を置いてください。

**注意:** 横梁にベビーパウダーを少々かけてから、横梁をプール用シートの袖口に挿入してください。こうするとプールを解体する際に、プール用シートから横梁を外しやすくなります。

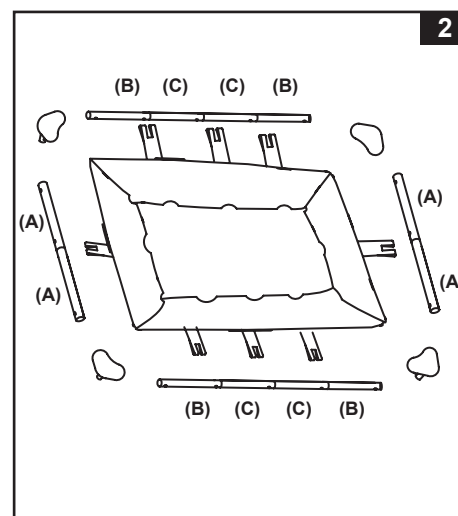

## プールの組立て (続き)

3. 水平棒 A-A をプールの短辺側に使用し、水平棒 B-C-C-B はプールの長辺側に使用します。各水平棒間は、T 型ジョイント (7) で接続してください。接続部はピン (6) で固定してください。(図 3 参照)。

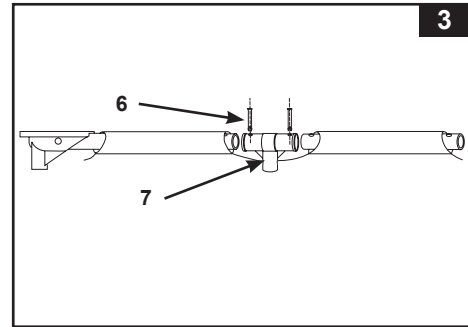

4. 四隅をコーナージョイント (5) で水平棒と接続してください。ピンを所定の場所に挿入して固定してください。(図 4 参照)。

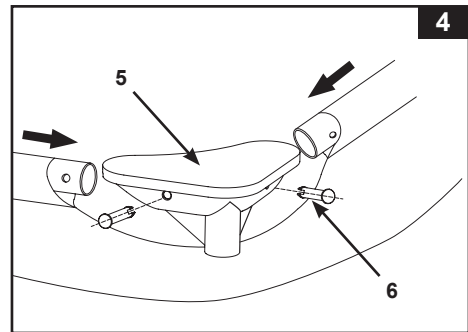

5. コーナー用垂直棒 (4) をコーナージョイント (5) に接続してください。(図 5 参照)。

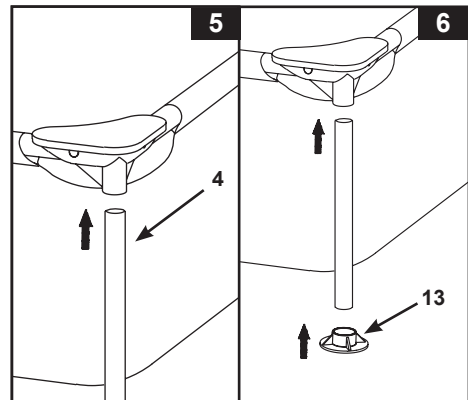

6. 水平棒エンドキャップ (13) をコーナー用垂直棒 (4) に取り付けてください。(図 6 参照)。

7. プール本体下からストラップを引き出してください。T 型ジョイント (7) にスプリングピン A (8) を入れた Y 型ジョイント垂直棒 (9) を挿入して固定させてください。又、ストラップの穴に Y 字型垂直ジョイント (9) に合わせてください。垂直棒エンドキャップ (13) を Y 型ジョイント (9) 下部に取り付けてください。(図 7 参照)。

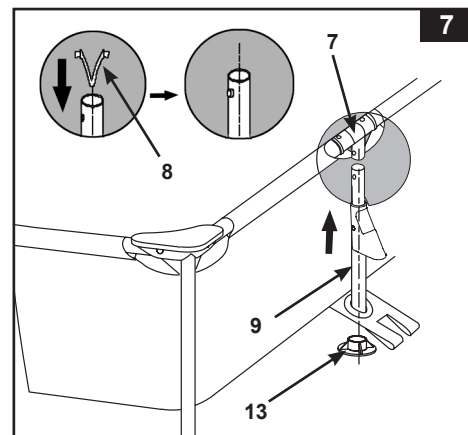

## プールの組立て (続き)

8. 「逆 T 字形」側脚エンドキャップ (10) を側脚 (12) に取り付けます。(図 8.1 参照) 側脚 (12) を下に押し、「逆 T 字形」側脚エンドキャップが完全に挿入されていることを確認します。  
注意：側脚 (12) には、脚の片側にノッチがあります。垂直の角脚 (4) として使用されていないことを確認します。ノッチは、「逆 T 字形」側脚エンドキャップ (10) の出っ張り部分にはめ込むようになっています。

固定ストラップを、対応する側の支持脚に向かって伸ばします。固定ストラップの各スリーブを「逆 T 字形」側脚エンドキャップに引っ掛けます。(図 8.2 参照)

側脚 (12) を「Y」ジョイント垂直脚 (9) に取り付けます。  
注意：側脚 (12) は、ピンなしで「Y」ジョイント垂直脚 (9) にぴったりはまります。「逆 T 字形」がプールの壁と平行になっていることを確認します。(図 8.3 参照)

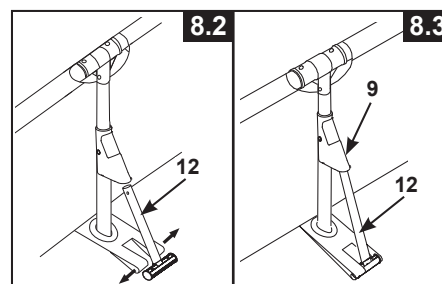
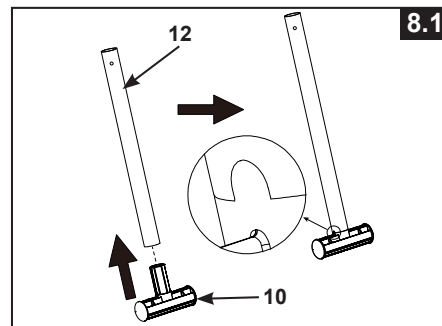

9. フィルターポンプが付属されていない製品をご購入いただいた場合、フィルターポンプにつなぐプール本体の穴を帽子型栓 (11) で塞いでください。
10. プールに水を入れる前に、プール内の排水プラグが閉まっているか、又プール外側の排水キャップがしっかり閉まっているか確認してください。プール内の水が 2.5cm 以上溜まったら、水位に異常がないか確認してください。  
重要：プールの水位が多少でも傾斜がある場合は、地面が傾斜しています。プールが平らでない場所に設置された場合、片側に圧が掛かり、崩れてしまう可能性があります。プールが傾いている場合は、水を排水してから平面な場所で再度水を入れてください。

プール底や端にあるしわは、プール内側からしわをゆっくりと押し伸ばしてください。もしくはプール外側の端を引っ張って伸ばしてください。

11. プールの水はスリープラインまで入れてください。(図 9 参照)。  
注意：水位が基準レベルに達すると、プールの側面壁やフレーム内側に傾きます。プール側面壁が内側に傾いていることは、プール使用時の水流、水圧に順応させるためのもので問題ではありません。

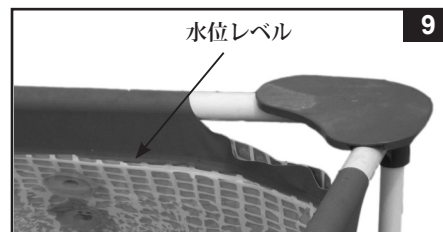

## 重要

プール使用前には、ミーティングを開き、設置方法を含む使用説明書内の最低限な安全ルール、水上での安全を、使用者全員に理解してもらってください。

## プールメンテナンスと水質管理

### ▲ 注意

覚えておいてください

- プールの水を常に清潔・衛生に保つことは、使用者への水からの感染症から守ります。プールの水は飲用しないでください。常に衛生面には十分配慮してください。
- プールの水は常に清潔に透き通った状態に保ってください。プール外からプールの底が常にはっきり見える状態を保ってください。
- プールカバーの掛かっているプールは、カバーに巻き込まれたり、溺れたり、思わぬ事故の原因になりますのでお子様を近づけないようにしてください。

### 水質管理

適切な衛生管理を行い水質管理を行うことは、清潔で健康で安全な水を保ち、プール生地の寿命を長く保つことにつながります。正しい水質検査、水質処理をしてください。プールメンテナンス業者から薬品・水質検査キット・水質検査方法を教えてもらってください。薬品会社の説明書に明記されていることを必ず読んで指示に従ってください。

1. 固形の塩素は直接プール本体に入れないでください。溶けていない顆粒状や錠剤の塩素は先にバケツに水を入れて溶かしてから、プールに入れてください。同様に液体状の塩素は、四方から流し入れて、すぐにかき混ぜてください。
2. 数種類の薬品を混ぜ合わせないでください。数種の薬品を入れる場合は、同じ入れ物に入れないで別々に分けてプールに入れてください。プールの水に別の薬品を入れる前に、プール内の薬品を完全に溶かしてから入れてください。
3. プールの水のメンテナンスには当社のプールアクセサリ、Intex ゴミ取りネットスキマー又は Intex プール用掃除機がおすすめです。これらのプールアクセサリはお買い求めになった店舗又は輸入代理店にお問い合わせください。
4. 高圧洗浄機でプールを洗わないでください。

### ▲ 危険

化学薬品の使用には必ず薬品会社からの指示、身体的影響、危険性の注意事項に従ってください。

プール使用中は薬品を決して注ぎ足さないでください。皮膚や目が炎症を起こす可能性があります。濃縮で溶けた状態の塩素はプール生地を傷める可能性があります。このような水漏れ・薬害・水害に関する被害は Intex Recreation Corp 社、Intex development Co.Ltd., 社また関連会社・販売会社・サービスセンター・小売販売業者等の販売責任を負うことは出来ませんのでご了承ください。フィルターポンプの予備カートリッジを準備しとく事をお勧めします。カートリッジは2週間ごとに交換してください。

豪雨・大雨：プールの破損を避けるためにも、雨水がプール内の最大水位を越えそうな場合は、すぐに排水してください。

## 冬の準備

### Above-Ground-Pool の冬季保管

プールシーズンが終わったら、プールを水抜き・解体して保管するか、またはこの耐寒準備の説明書に従って組み立てた状態のままにするかを選択することができます。耐寒準備のため組み立てたままにしておく、節水につながる他、分解時にライナーが損傷するリスクを減らす、氷によるプールやアクセサリへの損傷を防ぐメリットもあります。分解して保管すると、スペースが空いて、他の用途に使えます。

### 耐寒準備の手順

まず、ホースや梯子、その他のアクセサリをすべて取り外した上で、ろ過装置を外して水抜きをする必要があります。気温が 32° F (0° C) 以下に下がったら適切に収納し、氷がフィルターポンプやアクセサリを損傷しないようにします。次のようにして、プールに冬の準備をします。

1. プールの水をろ過して完全にきれいにし、プールの化学薬品を調整します。きれいな水をプールに入れたままにします。
2. ネジ山付きストレーナーコネクタに取り付けられたアクセサリ（スキマーや噴霧器など）があればすべて取り外します。必要ならばストレーナーグリッドを交換します。すべてのアクセサリがきれいで、完全に乾いていることを確認してから、保管してください。
3. プールの内側から出ている注水口および排水口の接続部品を付属のプラグ (11) で留めるか、プランジャーバルブを閉じます。
4. はしご（使用されてる場合）をプールから外し、安全な場所に保管してください。保管前に必ず乾かしてから保管してください。
5. フィルターポンプをプールにつないでいるホースを取り外します。
6. 冬の間、化学薬品を適切に加えます。どのような薬品を加えるのか、どのような方法かは、プールに詳しい専門業者に相談してください。地域により異なる場合があります。
7. Intex 製プールカバー、またはお近くのプールディーラーにある冬用プールカバーでプールにカバーをします。お住まいの地域の冬の天候の厳しさによっては、プールの中央に空気枕を入れてからカバーをかけることを推奨します。プールに枕を入れると、プールの水が凍った時の膨張を吸収するのに役立ち、積もった雪によってかかるカバーへの圧力が緩和されます。  
**重要：Intex 社のプールカバーは安全カバーではありません。気温が 32° F (0° C) を切るとプールライナーが硬化する可能性があります - 絶対にプールライナーをつついたり、叩いたり、衝撃を与えたりしないでください。**
8. ポンプ、フィルターハウジング、ホースを水できれいに洗い流してください。古いフィルターカートリッジを取り外し廃棄してください。予備のカートリッジは次の季節まで保管してください。
9. フィルターポンプとアクセサリを室内に持ち込み、安全な暗所（華氏 32 度（摂氏 0 度）から華氏 104 度（摂氏 40 度）の間が望ましい）にて保管します。

## 長期保管および水抜き

プールを長期間使用しない予定の場合は（空きペースの確保、悪天候を避けるなどの理由で）、下記の指示に従って、プールを水抜きし、長期保管の準備をしてください。

1. プールの水の排水については、各地域によって規定が異なりますので、予め確認するようにしてください。
2. プール内の排水プラグがきちんと閉まっているか確認してください。
3. プール外壁の排水バルブからキャップを外してください。
4. ホースの先に排水コネクター (15) を取付けてください。
5. 排水ホースの先端は家屋や障害物から離れた場所に置き、安全に排水してください。
6. 排水バルブに排水コネクター (15) を取付けてください。注意：排水コネクター (15) を排水バルブに取り付けると、プール内側の排水バルブが開き、水が排水され始めますので注意して下さい。
7. 排水が止まった場合は、排水口の反対側を持ち上げて、残ってる水を排水してプール内の水を完全に抜いてください。
8. 排水終了後、ホースと排水コネクター (15) を排水バルブから取外してください。
9. 排水プラグを排水バルブに再度取付けて保存してください。
10. プール外側の排水口に排水キャップを付けてください。
11. プールの解体は、組立て手順と逆に行い、全ての接続部品を外してください。
12. 保存前にプール本体や全ての部品は必ず完全に乾かしてください。たたむ前は、完全に乾くまでプール本体を、太陽光で乾燥させてください。（図 10 参照）ビニール同士くっつきを防止の為に、タシカルパウダーを撒いてください。パウダーは残った水滴を吸収してくれます。
13. プール本体の壁部分を折り曲げて長方形になるようにしてください。プール本体の六等分した場所を目安に真ん中に折り曲げてください。もう片方も同様に折り曲げてください。（図 11.1・11.2 参照）。
14. 折りたたんだ両サイドを真ん中から再度折りたたんでください。（図 12.1・12.2 参照）。
15. 中央から 2 つに折りたたんでください。（図 13 参照）。
16. 更に小さく折りたたんでください。（図 14 参照）。
17. 空のプールは、雨やその他の源から水を貯めないように、また、強風により吹き飛ばされないようにして保管してください。プール本体と部品は乾燥した摂氏 0℃から摂氏 40℃の温度が保たれた場所に保管してください。
18. 本製品が入っていた箱を保管に利用してください。

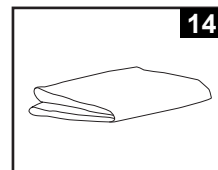
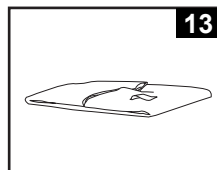
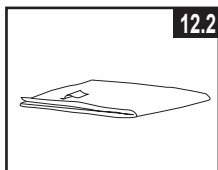
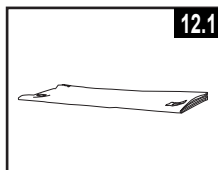
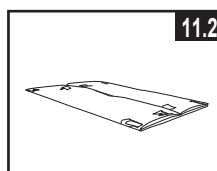
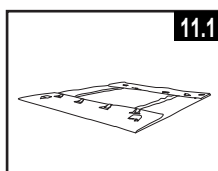
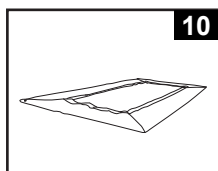

## プール使用の安全ガイドライン

プールでの水遊びは、楽しく健康維持にもつながります。しかし、ケガや死傷事故になる危険もありますので注意してください。ケガの危険性を少なくするために、製品外箱の注意書きと箱内の取扱い説明書をよく読んで指示に従ってください。製品の注意事項、説明書、安全ガイドラインは、水遊びに関しての一般的な危険性を示しています。予期できぬ危険を回避することは出来ませんので注意してください。

また、以下に各国、各地域で一般的に認められている水上安全に関する協会が提供するガイドラインを紹介いたします。

- 大人が常に監視してください。お子様がプール内や周辺で遊ぶ時は、救助員、監視員には大人の方を配置して監視させてください。
- 遊泳方法を学んでください。
- 消費生活安全協会などから製品の安全性に関する情報及び応急処置方法について学んでください。
- プールには危険があるため、お子様だけでプールに近づけさせないでください。
- 緊急事態が発生した場合、どのように対処すればよいのか、お子様を含めた使用者全員に指導してください。
- 常に共通の認識と最適な判断の下、楽しんでください。
- 常に監視を怠らないでください。

## トラブルシューティング

問題点	内容	原因	解決方法
藻類の付着	<ul style="list-style-type: none"> <li>• 水が緑色に変色する。</li> <li>• プール生地に緑や黒色の場所が出来る。</li> <li>• プール生地が滑りやすくなり、悪臭がする。</li> </ul>	<ul style="list-style-type: none"> <li>• 塩素と pH レベルの調整が必要。</li> </ul>	<ul style="list-style-type: none"> <li>• 塩素療法を行ってください。プール専門業者が推奨する正しい pH レベルに戻してください。</li> <li>• プール底をプール用掃除機で吸い取ってください。</li> <li>• 正しい塩素のレベルを常に保ってください。</li> </ul>
水の変色	<ul style="list-style-type: none"> <li>• 初めて塩素を入れた時に、水が青・茶・黒色に変色する。</li> </ul>	<ul style="list-style-type: none"> <li>• 水に銅・鉄・マンガンが含まれていると塩素を入れた時に水が変色する。</li> </ul>	<ul style="list-style-type: none"> <li>• pH レベルを正しい推奨レベルに調節してください。</li> <li>• 水がきれいになるまでフィルターポンプを起動させる。</li> <li>• フィルターカートリッジを頻繁に掃除してください。</li> </ul>
濁り水	<ul style="list-style-type: none"> <li>• 水が濁りミルク色になる。</li> </ul>	<ul style="list-style-type: none"> <li>• pH レベルが高すぎる原因で硬水になっている。</li> <li>• 水中の塩素度が低い。</li> <li>• 水中に水質を変えてしまう物が入っている。</li> </ul>	<ul style="list-style-type: none"> <li>• pH レベルを正す。水質改良をプール専門業者に相談する。</li> <li>• 塩素レベルを調整してください。</li> <li>• フィルターカートリッジを掃除するか交換してください。</li> </ul>
プール内の水位が低い	<ul style="list-style-type: none"> <li>• 前日より水位が低い。</li> </ul>	<ul style="list-style-type: none"> <li>• プール本体の生地の破損、穴あき、ホースキャップがしっかり閉まっていない。</li> <li>• 排水バルブが緩んでいる。</li> </ul>	<ul style="list-style-type: none"> <li>• 破損個所に修理パッチを貼ってください。</li> <li>• 全てのキャップを手で閉めなおしてください。</li> <li>• ホースを交換してください。</li> </ul>
プール底の沈殿物	<ul style="list-style-type: none"> <li>• プール底に泥や砂がたまる。</li> </ul>	<ul style="list-style-type: none"> <li>• プールの出入りが頻繁である。</li> </ul>	<ul style="list-style-type: none"> <li>• Intex 社のプール用掃除機で底を掃除してください。</li> </ul>
水面の浮遊物	<ul style="list-style-type: none"> <li>• 落ち葉や虫等。</li> </ul>	<ul style="list-style-type: none"> <li>• プールのそばに木が植わっている。</li> </ul>	<ul style="list-style-type: none"> <li>• Intex 社のごみ取りネットスキマーでごみをすくい取ってください。</li> </ul>

## 保証について

INTEX のプールは高い品質の材料と高い加工技術で生産されています。全ての INTEX 製品は工場出荷前に品質検査済みです。本保証規定は、INTEX 製プールにのみ適用されます。

本保証書は、貴国の法的権利と法的救済に従い遵守していきます。本保証書の範囲が貴国の法律権利と不一致な場合、貴国の法的権利を優先します。例えば、欧州連合内の消費者向け法律では、本保証から受け取る補償に加えて、法的保証の権利を有します。EU に広がる消費者法律に関する情報については、ヨーロッパの消費者センター・ウェブサイトを参照ください。

本保証規定は、最初の購入者様にのみ適用され、譲渡することはできません。品質保証期間は、小売店での新品購入日から下記までの有効期間になります。保証請求の際は、ご購入の証明書類（レシート等）が必要となり、添付なき場合は本保証が無効になるため、ご購入時の各種書類を本説明書と共に保管してください。

プール用シートとフレームの保証 - 1 年

INTEX のプールの保証期間中に製造上の欠陥が見つかった場合、別紙『Authorized Service Center』に記載されている INTEX サービスセンター、又は正規輸入元までご連絡ください。INTEX へ製品を返品される場合は、サービスセンターにて製品を検査し保証申請が有効か判断させていただきます。製品が保証書の規定の対象となる場合、無償にて修理、同等製品（弊社が選ばせて頂きます。）と交換させていただきます。

本保証規定外又は貴国の法規規定以外に関しては、黙示的保証の適用外です。貴国の範囲内において、購入者、その他第三者に起因する INTEX のプールの直接的、間接的損害に対して INTEX、INTEX 代理店、従業員（生産会社も含む）は、法的責任を負うものではありません。一部の国、司法権の及ばない地域においては、偶発的、結果的に起こる損害に対して除外される場合があります。上記保証、除外項目がお客様に適用されないかもしれませんのでご了承ください。

以下の状況においては、本保証の適用外ですので注意してください：

- INTEX のプールの使用上の不注意、例外的な使用、事故、不適切な取り扱い、引きずる動作、不正な修理、不適切な保管に対して適用外です。
- INTEX のプールの空気漏れ、引き裂き、擦り傷、通常使用の摩耗、引き裂き等、又、火災、洪水、凍結、風雨、その他外部環境が原因等の INTEX の抗力の及ばない状況下で起きた破損に対して適用外です。
- INTEX 製でない製品及び部品の場合。
- INTEX サービス担当者以外の方が INTEX のプールを不正な改造、修理、解体した場合。

水や薬品の損失、水による被害に関連する費用は、この保証の対象となりません。人身事故や所有財産の損害は、本保証の範囲には入りませんのでご了承ください。

取扱説明書を読んだ上で、INTEX プールの操作方法およびメンテナンスに関する正しい指示に従ってご利用ください。必ず製品を点検してからお使いください。取扱い手順を守らなかった場合、製品保証が無効になる場合があります。